

# Technisches Datenblatt



## Produktmerkmale

### Kombidämpfer elektrisch 10x GN 1/1 verstärkte Version Einspritzung Touchdisplay farbig linke Tür

Modell

SAP -Code

00014257



- Dampftyp: Spritzen
- Anzahl der GN / en: 10
- GN / EN -Größe im Gerät: GN 1/1
- GN -Gerätetiefe: 65
- Steuertyp: Touchscreen + Knopf
- Bildschirmgröße: 7"
- Feuchtigkeitskontrolle: Ja, indirektes Messen
- Erweiterte Feuchtigkeitsanpassung: Nein
- Delta t -Wärmevorbereitung: Ja
- Multi -Level -Kochen: Programm der Einschübe - Steuerung der Wärmebehandlung für jedes Gericht gesondert
- Türverfassung: abgelüftetes Sicherheits-Doppelglas, zur einfachen Reinigung zerlegbar

|                     |                    |                         |                     |
|---------------------|--------------------|-------------------------|---------------------|
| SAP -Code           | 00014257           | Dampftyp                | Spritzen            |
| Netzbreite [MM]     | 907                | Anzahl der GN / en      | 10                  |
| Nettentiefe [MM]    | 752                | GN / EN -Größe im Gerät | GN 1/1              |
| Nettohöhe [MM]      | 1037               | GN -Gerätetiefe         | 65                  |
| Nettogewicht / kg]  | 110.00             | Steuertyp               | Touchscreen + Knopf |
| Power Electric [KW] | 17.400             | Bildschirmgröße         | 7"                  |
| Wird geladen        | 400 V / 3N - 50 Hz |                         |                     |

# Technisches Datenblatt



Technische Zeichnung

Kombidämpfer elektrisch 10x GN 1/1 verstärkte Version Einspritzung Touchdisplay farbig linke Tür

Modell

SAP -Code

00014257

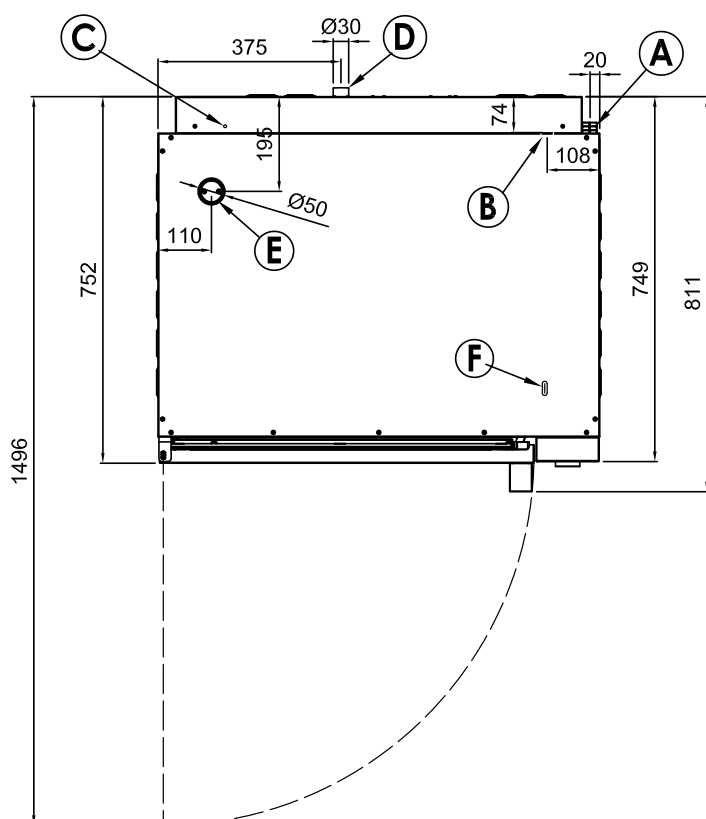
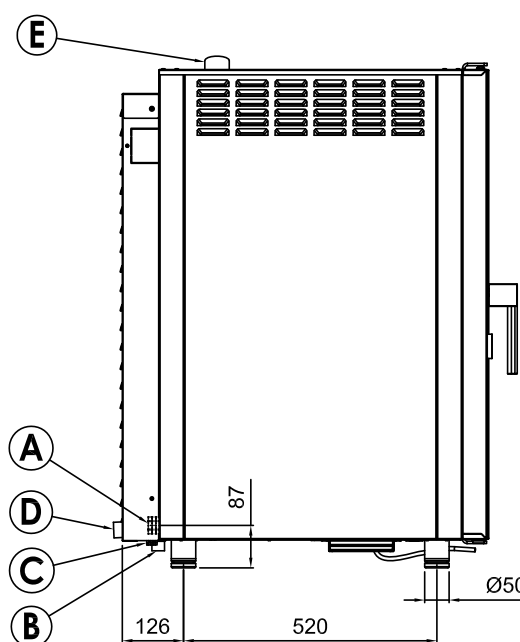
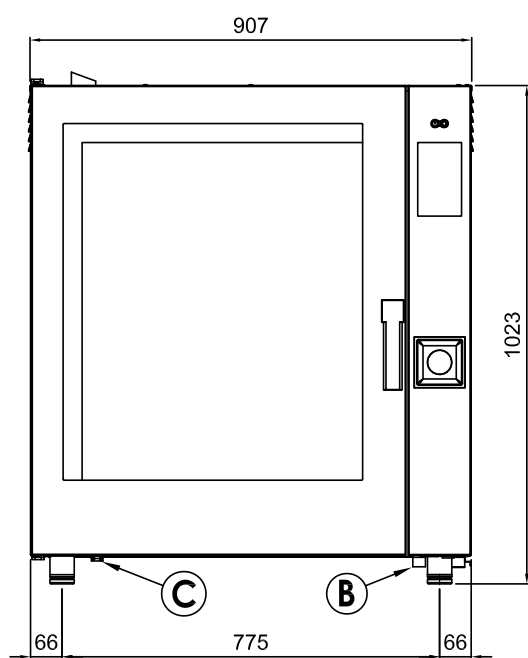

- A Electrical connection
- B Softened water inlet (G3/4)
- C Equipotential bonding
- D Drain (Ø30)
- E Humidity discharge (Ø50)
- F Detergent hose inlet

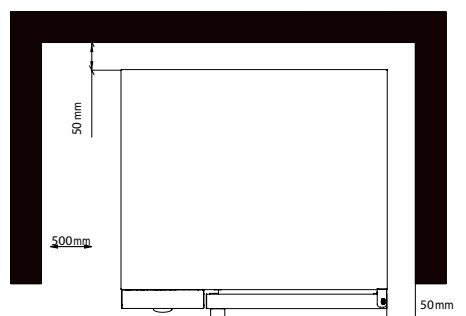

\* Clearance requirements

## NOTE

\* Drain line must be vented

# Technisches Datenblatt

technische Parameter



## Kombidämpfer elektrisch 10x GN 1/1 verstärkte Version Einspritzung Touchdisplay farbig linke Tür

Modell

SAP -Code

00014257

### 1. SAP -Code:

00014257

### 2. Netzbreite [MM]:

907

### 3. Nettentiefe [MM]:

752

### 4. Nettohöhe [MM]:

1037

### 5. Nettogewicht / kg:

110.00

### 6. Bruttobreite [MM]:

940

### 7. Grobtiefe [MM]:

900

### 8. Bruttohöhe [MM]:

1160

### 9. Bruttogewicht [kg]:

130.00

### 10. Gerätetyp:

Elektrisches Gerät

### 11. Power Electric [KW]:

17.400

### 12. Wird geladen:

400 V / 3N - 50 Hz

### 13. Material:

AISI 304

### 14. Die Außenfarbe des Geräts:

Edelstahl

### 15. Feuchtigkeitskontrolle:

Ja, indirektes Messen

### 16. Verfügbarkeit stapeln:

Ja

### 17. Steuertyp:

Touchscreen + Knopf

### 18. Weitere Informationen:

Möglichkeit der umgekehrten Türöffnung - Griff auf der rechten Seite (ist bei der Bestellung anzugeben)

### 19. Dampfart:

Spritzen

### 20. Stabilere Version:

Ja

### 21. Schornstein für die Feuchtigkeitsextraktion:

Ja

### 22. Verzögerter Start:

Ja

### 23. Bildschirmgröße:

7"

### 24. Delta t -Wärmevorbereitung:

Ja

### 25. Einheitliche Veredelung von Mahlzeiten EasyService:

Ja

### 26. Nachtkochen:

Ja

### Kombidämpfer elektrisch 10x GN 1/1 verstärkte Version Einspritzung Touchdisplay farbig linke Tür

Modell

SAP -Code

00014257

#### 27. Multi -Level -Kochen:

Programm der Einschübe - Steuerung der Wärmebehandlung für jedes Gericht gesondert

#### 28. Erweiterte Feuchtigkeitsanpassung:

Nein

#### 29. Langsames Kochen:

ab 50 °C

#### 30. Fan Stopp:

Betriebsunterbrechung beim Öffnen der Tür, ungebremst

#### 31. Beleuchtungstyp:

LED-Beleuchtung in den Türen, auf einer Seite

#### 32. Hohlraummaterial und Form:

AISI 304, mit gerundeten Ecken für das einfache Reinigen

#### 33. Reversibler Lüfter:

Ja

#### 34. Sustaince Box:

Ja

#### 35. Heizelementmaterial:

Incoloy

#### 36. Sonde:

Ja

#### 37. Dusche:

manuell (optional)

#### 38. Abstand zwischen den Schichten [mm]:

74

#### 39. Räucherfunktion:

Ja

#### 40. Innenbeleuchtung:

Ja

#### 41. Wärmebehandlung mit niedriger Temperatur:

Ja

#### 42. Anzahl der Fans:

2

#### 43. Anzahl der Lüftergeschwindigkeiten:

3

#### 44. Anzahl der Programme:

1000

#### 45. USB-Anschluss:

Ja, für das Speichern der Rezepte und die Aktualisierung der Firmware

#### 46. Türverfassung:

abgelüftetes Sicherheits-Doppelglas, zur einfachen Reinigung zerlegbar

#### 47. Anzahl der voreingestellten Programme:

100

#### 48. Anzahl der Rezeptschritte:

9

#### 49. Mindestvorrichtungstemperatur [° C]:

50

#### 50. Maximale Gerätetemperatur [° C]:

300

#### 51. Geräteheiztyp:

Kombination von Dampf und Heißluft

#### 52. Haccp:

Ja

# Technisches Datenblatt

technische Parameter



**Kombidämpfer elektrisch 10x GN 1/1 verstärkte Version Einspritzung Touchdisplay farbig linke Tür**

**Modell**

**SAP -Code**

00014257

**53. Anzahl der GN / en:**

10

**55. GN -Gerätetiefe:**

65

**54. GN / EN -Größe im Gerät:**

GN 1/1

**56. Lebensmittelregeneration:**

Ja